

ulimac 
SPECIALISTI IN MACCHINE PER TORNIRE



UTIMAC : Un'impresa entrata nel trentesimo anno di attività nel settore delle macchine per tornire: tanta è l'esperienza acquisita che siamo in grado di offrire.

Sfera delle attività UTIMAC:

VENDITA MACCHINE ED APPARECCHIATURE PER LA TORNITURA.

Macchine diverse e diversificate per coprire tutte le tipologie di lavorazione.

ISTRUZIONE ED ADDESTRAMENTO

Del personale della clientela per utilizzare al meglio le macchine massimizzandone i risultati.

INSTALLAZIONE

Un team interno di tecnici Utimac si occupa dell'installazione e messa in funzione di torni e caricatori presso il cliente.

ASSISTENZA

Sulla meccanica: Teleservice, pronto intervento, ricambi ed accessori.

ASSISTENZA

Sull'elettronica: Teleservice , pronto intervento su hardware e software gestionale di produzione.

ASSISTENZA

Alla pianificazione della produzione per una maggiore redditività ed un utilizzo migliore delle macchine.

MAGAZZINO RICAMBI E PORTAUTENSILI

Pronto intervento per azzerare il fermo macchina.

CONSULENZA FINANZIARIA

Per suggerire e proporre come migliorare il parco macchine nella forma finanziaria più conveniente.

RETROFITTING E VENDITA DI MACCHINE

USATE/RICONDIZIONATE

Oltre alla progettazione di portautensili, nostri punti di forza sono le modifiche meccaniche ed elettroniche di adeguamento alle tecnologie più avanzate.

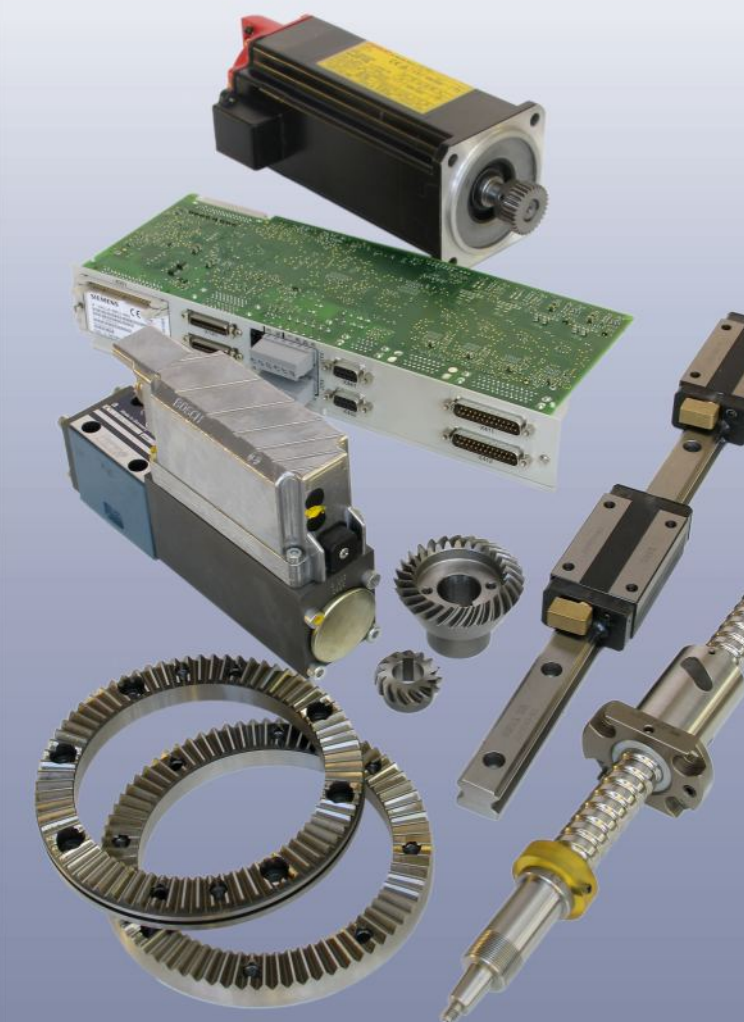

ESPERIENZA
ISTRUZIONE
INSTALLAZIONE
QUALITÀ
ASSISTENZA
RICAMBI
ACCESSORI



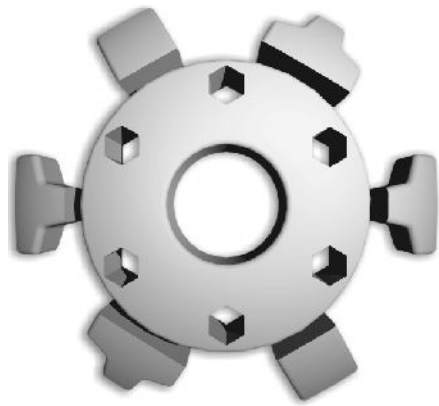

utimac
multimandrini
CNC

UTIMAC: un partner sicuro ed affidabile nel tempo.
Il Know-How UTIMAC non è solo realizzazione e messa a punto di macchine.
È supporto al cliente nell'aggiornamento tecnologico e training di adeguamento su analisi e metodi produttivi.
È addestramento e formazione di personale ad alta specializzazione per dare risposte immediate alle più complesse esigenze di produzione.

UN KNOW-HOW CHE SI TRASMETTE!

Le macchine proposte da UTIMAC sono progettate per l'esecuzione al massimo risultato di particolari nei settori Automotive, Medica, Gioielleria, oltre a componenti per Aeronautica, Elettronica, Elettrodomestici, ecc.

Il settore MULTIMANDRINI CNC UTIMAC progetta e costruisce i nuovi torni della serie SCN HT (High Technology), sino a 26 assi controllati.

Macchine versatili ed ora competitive anche per produzioni di piccole serie di particolari sia semplici che complessi.

UTIMAC realizza i suoi Multimandrini con i migliori componenti meccanici ed elettronici di produzione Europea; una scelta che garantisce all'utilizzatore una rapida assistenza e disponibilità ricambi.

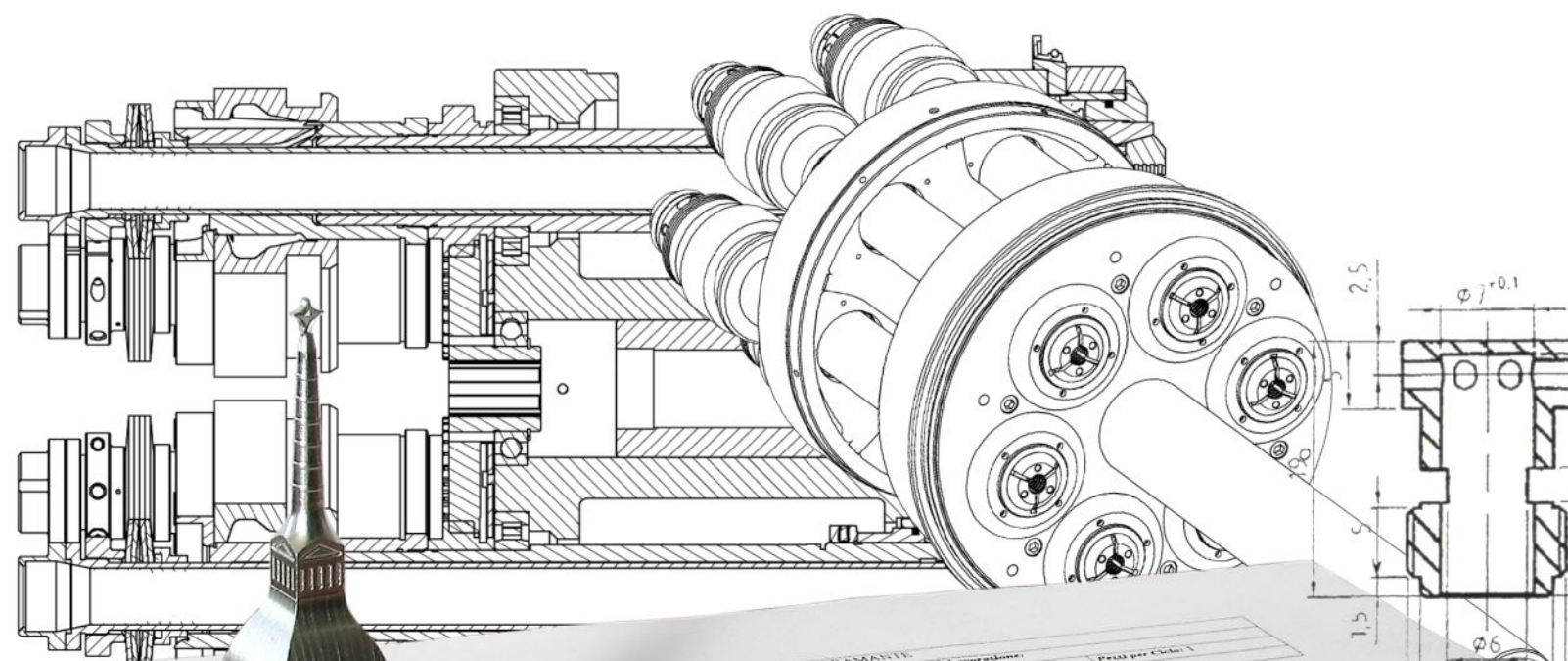

Ciclo Macchina N.: 483
 Disegno Pezzo:
 Fam. Materiale: SS 20
 Macchina: SL12H

Denominazione: DISTANZIALE QUADRO 6
 Materiale: Completato da: ARICELO

Utensili
 Diam. ae ve n fr v_c T_{oc} T_p H_{ae} T_{ae} T_{us} T_{ts}

Utensili	Diam.	ae	ve	n	fr	v _c	T _{oc}	T _p	H _{ae}	T _{ae}	T _{us}	T _{ts}
PUNTA ELICA HSS	1,7	7,0	27	5000	0,550	250	1,7	2,1	1	2,4	2	2
GOLE ESTERNE INS	3,0	5,0	47	5000	0,550	300	1,5	2	1	2,4	2	2
PUNTA ELICA HSS	4,0	8,0	48	3000	0,550	190	2,5	2	1	2,4	2	2
TRONCATORE INS	8,0	5,0	126	5000	0,550	200	1,5	2	1	2,4	2	2
PUNTA ELICA HSS	2,5	7,0	39	5000	0,550	250	1,7	2	1	2,4	2	2
MASCHIO TN	3,0	4,0	7	1000	0,500	5	1,2	1	1	1,2	1	1

Op. Ut. Sr. Fase
 1 1 1
 2 1 1
 3 1 1
 4 1 1
 5 1 1
 6 1 1

947

AUTOMOTIVE
 MEDICALE
 OREFICERIA
 AERONAUTICA
 IDRAULICA
 ELETTRONICA
 PROGETTAZIONE
 COSTRUZIONE





UTIMAC è rappresentante esclusiva sul territorio nazionale e parte dei paesi dell'Unione Europea di una serie integrata di macchine utensili per l'asportazione del truciolo.

Macchine moderne, dotate di avanzate tecnologie meccaniche ed elettroniche, che garantiscono soluzioni innovative ed alta produttività nel giusto rapporto tecnologico/economico.

Macchine atte a soddisfare le esigenze più complesse dei propri clienti.

Proponiamo Torni Automatici CNC:

- o FANTINA MOBILE - sino a 12 assi
- o MULTISLITTE - sino a 12 assi
- o CENTRI DI TORNITURA / FRESATURA DI SUPERPRECISIONE - sino a 12 assi
- o MULTIMANDRINO - sino a 26 assi
- o TORNII A TESTA FISSA - sino a 4 assi
- o MACCHINE DA FILO A TRASFERTA
- o CARICATORI AUTOMATICI

Le macchine commercializzate da UTIMAC sono fornite con soluzioni personalizzate e con formula "chiavi in mano".

Utimatec mette a disposizione anche un parco macchine usate e garantite.

Utimatec fornisce le proprie macchine abitualmente interfacciate a Caricatori Automatici con marchi:



FANTINA MOBILE
MULTISLITTE
SUPERPRECISIONE
MULTIMANDRINO
TORNII A TESTA FISSA
MACCHINE DA FILO
CARICATORI AUTOMATICI

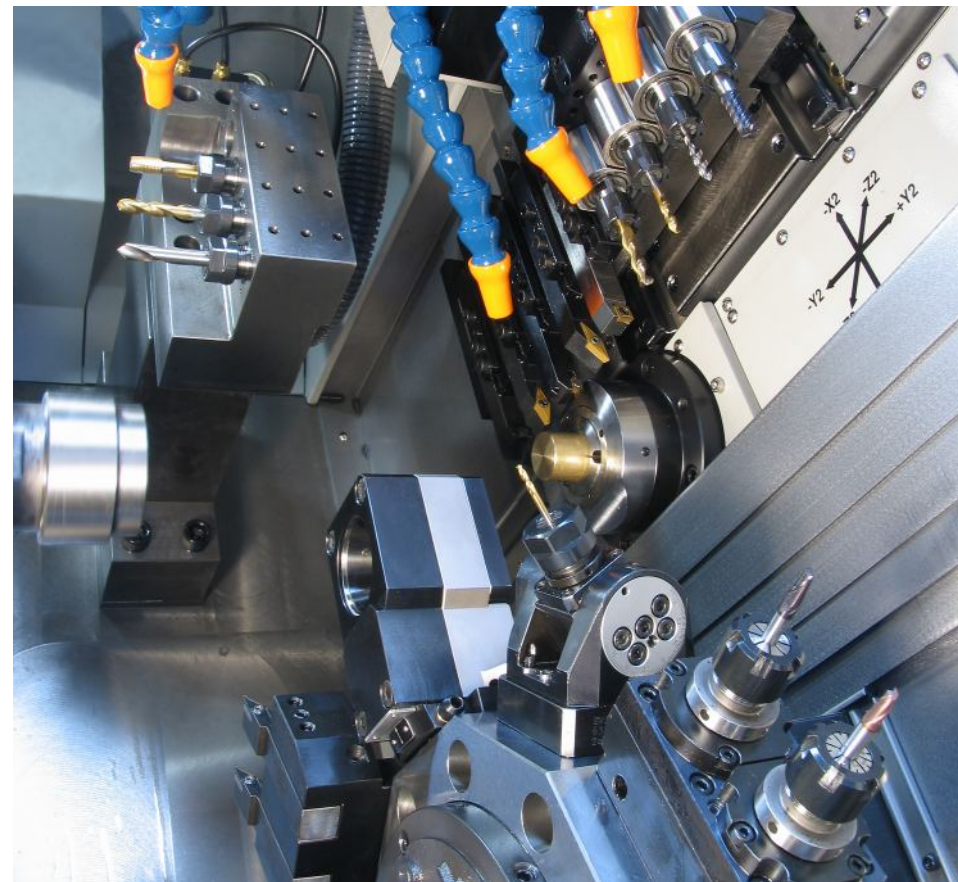

HANWHA



MUPEM

BENZINGER

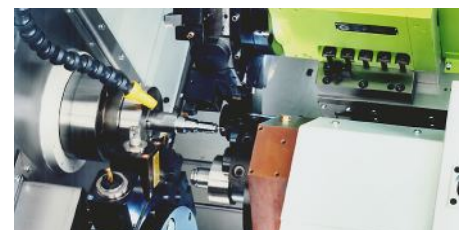

UTIMAC MULTIMANDRINI



DMC



WOLF





Network Utimac

-  Sede Centrale
-  Agente
-  Showroom
-  Assistenza
-  Ricambi



Torino Tangenziale Nord - uscita Venaria / Stadio

UTIMAC Torino srl

Via Cristoforo Colombo 4 10070 Robassomero (TO)
 Tel. (+39 011) 924-1451 Fax (+39 011) 924-1192
 info@utimac.com

www.utimac.com