

XDI 20

FANUC FS310iA

CNC	
Mandrino principale ASSE Z1	
Max passaggio barra (mm)	Ø 20
Asse C	SI
Divisione mandrino (con bloccaggio meccanico)	1° incrementale
Corsa fantina Z 1 (mm)	210 (230)
Giri max (g/min)	200 - 10.000
Potenza Elettromandrino	3,7 kW
Foro mandrino	Ø 24
Contromandrino ASSI X3 - Z3	
Foro contromandrino (mm)	Ø 24
Corsa assi	X3: 295mm - Z3: 280mm
Giri max (g/min)	200 - 10.000
Potenza Elettromandrino	3,7 kW
Piastra portautensili verticali ASSI Y1 - X1	
N° utensili di tornitura	4 (12 x 12 x 85)
N° mandrini motorizzati radiali	3 (pinze ER16)
Potenza motorizzati	1,1 kW
Corsa assi	Y1: 290mm - X1: 45mm
Piastra portautensili verticali Y2 - X2 - Z2	
N° utensili di tornitura	2 (12 x 12 x 85)
N° mandrini motorizzati radiali	3 (pinze ER16)
N° mandrini fissi assiali (frontali)	4 + 4
N° mandrini motorizzati assiali (frontali)	4 (esecuzione speciale su richiesta)
Potenza motorizzati	1,1 kW
Corsa assi	Y2: 290mm - X2: 45mm - Z2: 50mm
Unità per lavorazioni posteriori Y3	
N° mandrini fissi	4 (pinze ER16)
N° mandrini motorizzati	4 (pinze ER16)
N° utensili di tornitura	4 (esecuzione speciale su richiesta)
Potenza motorizzati	1,1 kW
Corsa assi	Y3: 60mm
Altre caratteristiche	
Altezza mandrino da terra (mm)	1.150
Dimensioni B x L x H (mm)	2715 x 1370 x 1846
Peso (kg)	4.150
Capacità serbatoio refrigerante (lt)	190

() su richiesta - Tutte le specifiche sono soggette a possibili cambiamenti senza preavviso

alcuni accessori e funzioni disponibili

- Funzioni asse C su mandrino principale e contromandrino
- Indexaggio su mandrino principale e contromandrino 1° incrementale con bloccaggio meccanico
- Bussola di guida sincronizzata elettronicamente
- Bussola di guida autoregolabile
- Unità trasversali di fresatura, foratura e filettatura
- Unità per lavorazioni posteriori motorizzate a 4 o più mandrini
- Tourbillonnage
- Dispositivo di poligonatura
- Dispositivo di espulsione pezzi lunghi attraverso il contromandrino
- Nastro trasporto pezzi fuori macchina
- Dispositivo di controllo rottura utensili da taglio
- Dispositivo di controllo rottura maschio
- Portautensili fissi, motorizzati, 90° e orientabili
- Evacuatore di trucioli
- Caricatore automatico di barre
- Interfacciamento con caricatori di barra
- Interfaccia I/O per RS 232 C
- Maschiatura rigida
- Filettatura differenziale
- Due anni di garanzia FANUC / SIEMENS / UTIMAC
- Avanzamento manuale in JOG
- Gruppi autonomi di refrigerazione ad alta pressione



design: www.delpiano.com

NEW CONCEPT MACHINE XDI 20



15 Assi
(9 lineari + 6 rotanti)
2 Assi C
3 Assi Y
3 Processi

2 Elettromandri
max 29 Utensili
sino a 11 Utensili
motorizzati

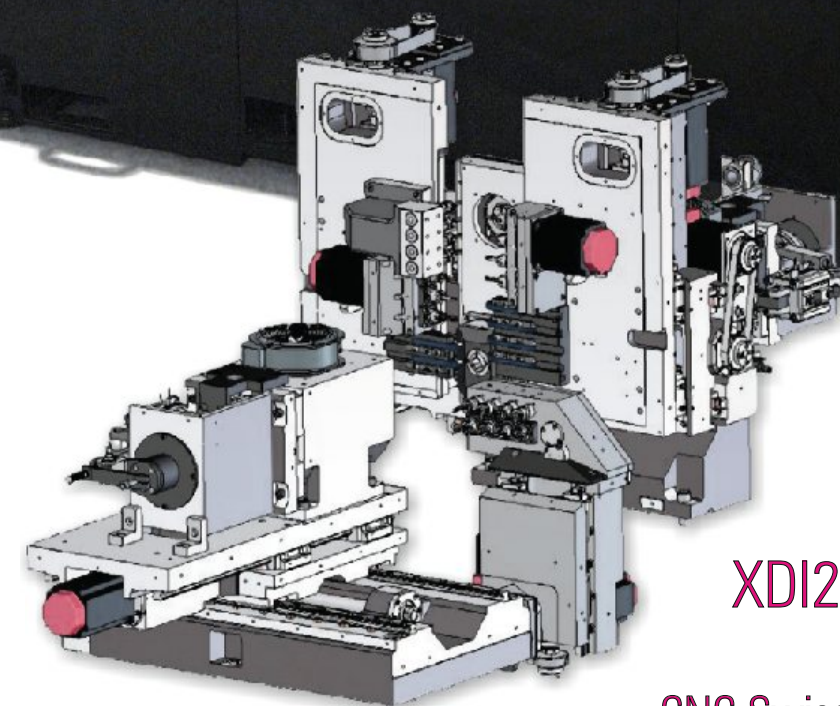

XDI20

**CNC Swiss Turn
Torni Automatici CNC
a Fantina Mobile**

Hanwha XDI 20

- Controllo integrato superimposto degli assi
- Lavorazione con doppio asse Z sul mandrino principale
- Elettromandri di elevata potenza su mandrino e contromandrino
- Composizione macchina unica nel suo genere
- Basamento in ghisa per consentire il pieno assorbimento di vibrazioni a vantaggio di precisione, finitura e durata degli utensili
- Agevole accesso all'area di lavoro e manutenzione
- Lubrificazione automatica centralizzata



Via Cristoforo Colombo 4 - 10070 Robassomero (TO)
Tel. (+39011) 924-1451 - Fax (+39011) 924-1192
http://www.utimac.com - email: info@utimac.com

importatore esclusivo



OFFICE & PLANT:
59, Sungsan-DO NG, Changwon City
Kyungnam Province, South Korea 641-315
www.hanwhatechm.co.kr

REV. 03.10



SENZA PAROLE

 Hanwha TechM **XDI 20**

